

MONIER

Gallo-Romane

L'incontournable tuile historique qui traverse les générations



Part of **BMI**

bmigroup.com/fr

Gallo-Romane

L'incontournable tuile historique qui traverse les générations



GALLO-ROMANE, Valmagne Beige



Cotes hors-tout en cm

- Sa conception lui confère une résistance exceptionnelle
- Fabriquée à partir des terres réputées de Roumazières
- Efficacité de la mise en œuvre grâce à son calibrage
- Conçue pour des faibles pentes*
- Une large palette de coloris pour s'adapter à tous vos projets
- Accessoires communs à plusieurs profils



* Possibilité d'abaissement de pente sous dérogation Monier. Pour plus d'informations, merci de contacter le service Assistechnique Monier.

Tuile terre cuite à double emboîtement et double recouvrement

Nombre de tuiles au m ²	De 12,4 à 13
Pureau longitudinal	De 35,8 à 36,8 cm
Largeur utile*	≈ 21,7 cm
Pente minimale**	19% / 10° 76' (Zone 1, site protégé, avec écran, rampant < à 6,5 m en projection horizontale)
Mise en œuvre	Pose à joints droits de droite à gauche
Produit siliconé	Un additif est nécessaire pour les scellements
Mètre linéaire de liteau/m ²	De 2,7 à 2,8 m
Classe de relief	Classe G1
Section de ventilation à l'égout	115 cm ² /m
Poids unitaire	3,4 kg
Poids au m ²	De 42,2 à 44,2 kg/m ²
Nombre d'unités par palette	240
Poids par palette	841 kg
Site de production	Roumazières
Norme produit de référence	NF EN 1304
Norme d'application	NF P 31-202 [DTU 40.21]
FDES conforme à la norme NF EN 15804+A1 et NF EN 15804/CN Tuile de Terre Cuite à emboîtement – Mars 2020	

* Les jeux d'assemblage usuels indiqués s'appliquent à partir des pureaux et largeurs réels moyens contrôlés à la livraison comme précisé dans le DTU.

** Consulter le tableau des pentes page 19 du guide des solutions de toiture en pente.

Les valeurs sont données à titre indicatif et sont donc susceptibles d'évoluer.

NOTE DE PRESCRIPTION

La tuile sera en terre cuite, de la famille des tuiles Grands Moule Fort Galbe, double emboîtement et double recouvrement, de plus ou moins 12,7 au m², de type GALLO-ROMANE de Monier ou similaire. Son jeu d'assemblage usuel sera de 1 cm en longitudinal et de 0,4 cm en transversal.

Sa pose se fera à joints droits, de droite à gauche sur liteaux conformément à la norme d'application NF P 31-202 [DTU 40.21].

Sa mise en œuvre se fera à l'aide de l'ensemble des pièces spécialement étudiées pour réaliser une pose à sec des faitages et des rives tel qu'indiqué dans le DTU.



Les caractéristiques certifiées par la marque NF Tuiles de terre cuite sont : l'aspect, les caractéristiques géométriques, la résistance à la rupture par flexion, l'imperméabilité, la résistance au gel, l'aptitude à être utilisées sur les couvertures à faible pente.

Télécharger la FDES



Télécharger la DoP



Le processus de cuisson de la terre cuite peut générer de légères nuances de teintes. Pour obtenir un toit homogène, il est conseillé de panacher les tuiles entre palettes. Les procédés d'impression ne garantissent pas obligatoirement une reproduction fidèle des couleurs : demandez à voir la tuile en situation.

Gallo-Romane

Accessoires

APPROCHES & RIVES

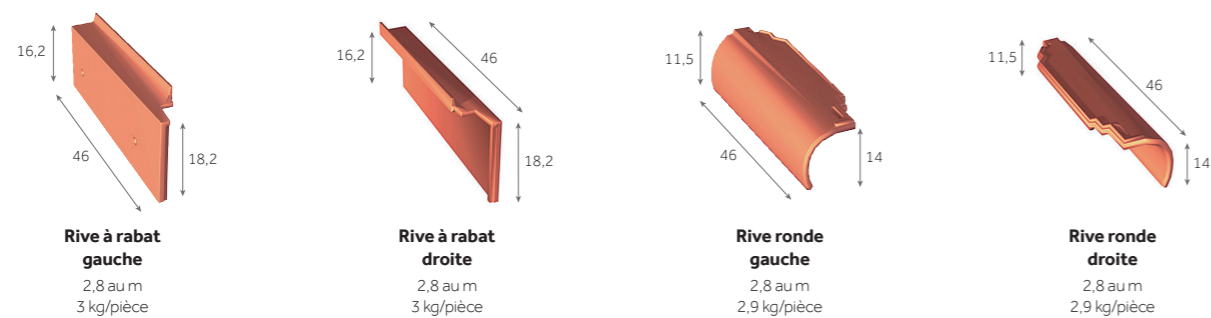
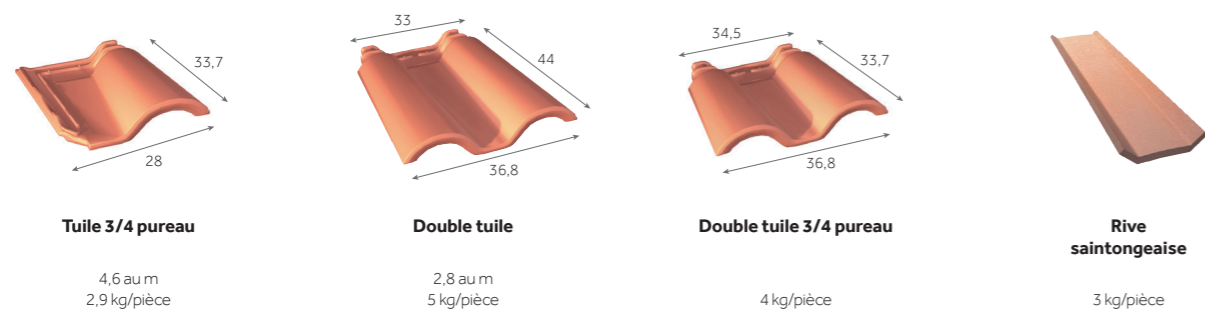

ORNEMENTS

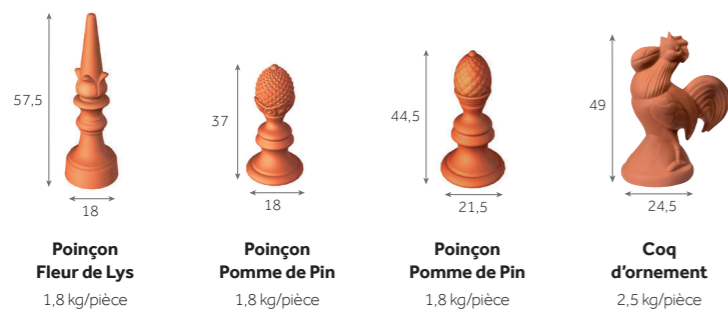

ÉCLAIREMENT



FAÎTAGES & ARÊTIERS

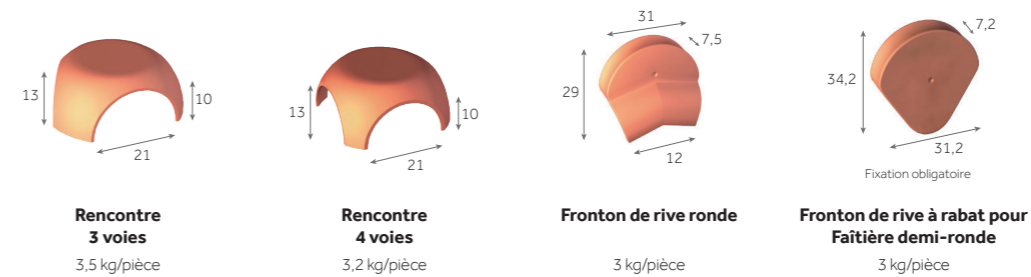
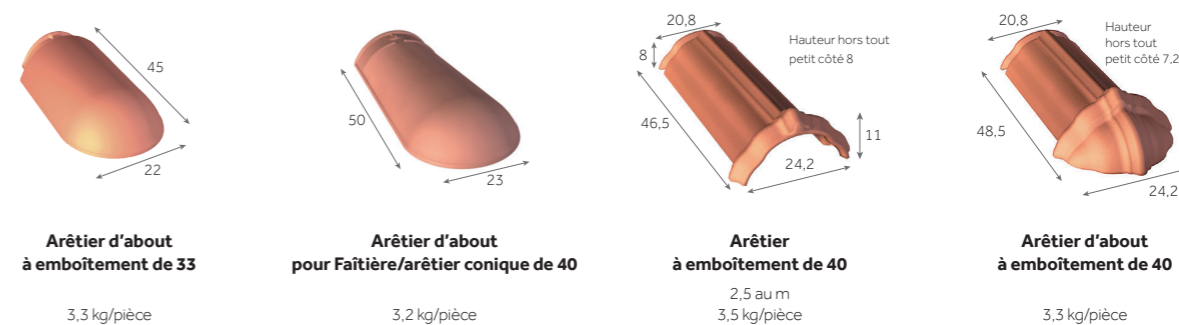
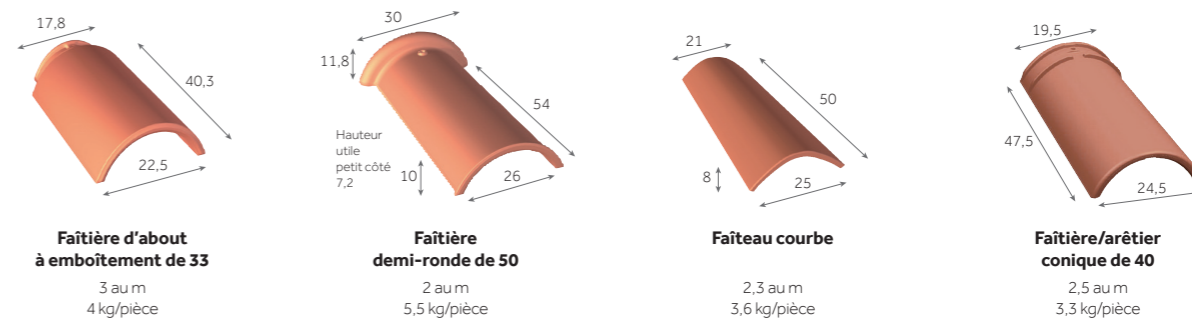

VENTILATION

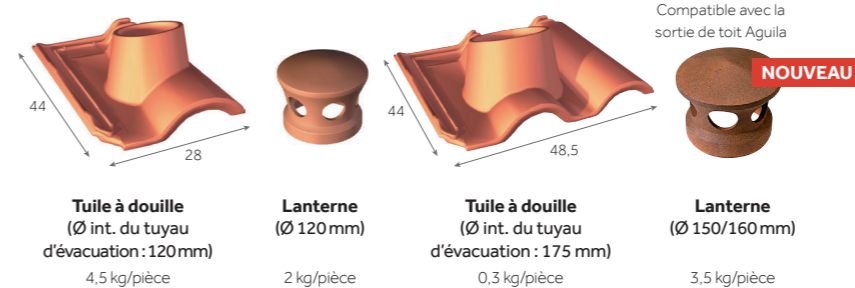

FIXATIONS



Gallo-Romane

Mise en œuvre

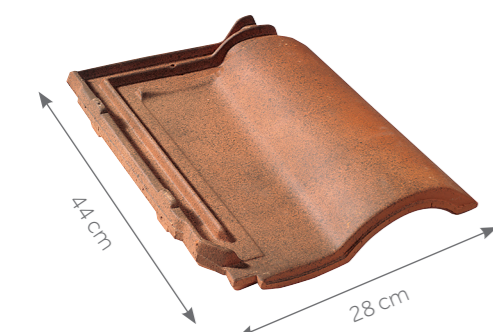

Cotes hors-tout en cm

PENTES MINIMALES

DÉFINITION DES SITES SELON LE DTU

SITUATION PROTÉGÉE

Fond de cuvette bordé de collines sur tout son pourtour et protégé ainsi pour toutes les directions du vent.

SITUATION NORMALE

Plaine ou plateau de grande étendue pouvant présenter des dénivellations peu importantes de pente inférieures à 10% (vallonnements, ondulations).

SITUATION EXPOSÉE

Au voisinage de la mer : le littoral sur une profondeur d'environ 5 km, le sommet des falaises, les îles ou presque îles étroites.

A l'intérieur du pays : les vallées étroites où le vent s'engouffre, les montagnes isolées et élevées.

Ce découpage en trois zones ne doit pas être confondu avec le découpage en Régions de Neige et de Vents donné dans les règles de l'Eurocode I (NF EN 1991-1-4/NA).

Les pentes sont données en % (ou en mètres par mètres) et sont celles du support (et non celles de la tuile en œuvre).

Tableaux des pentes issus des règles professionnelles pour la pose à faible pente des tuiles Terre Cuite à emboîtement et à relief en complément du DTU 40.21.

AVEC ÉCRAN

Sites	Zones								
	Longueur du rampant (en projection horizontale)								
	jusqu'à 6,50 m			de 6,50 m à 9,50 m			de 9,50 m à 12 m		
	ZONE 1	ZONE 2	ZONE 3	ZONE 1	ZONE 2	ZONE 3	ZONE 1	ZONE 2	ZONE 3
Protégé	19	21	23	22	24	26	23	26	30
Normal	21	23	26	24	27	31	27	30	34
Exposé	28	32	34	30	33	37	36	39	43

SANS ÉCRAN

Sites	Zones								
	Longueur du rampant (en projection horizontale)								
	jusqu'à 6,50 m			de 6,50 m à 9,50 m			de 9,50 m à 12 m		
	ZONE 1	ZONE 2	ZONE 3	ZONE 1	ZONE 2	ZONE 3	ZONE 1	ZONE 2	ZONE 3
Protégé	25	27	30	28	32	36	32	35	40
Normal	25	27	30	28	32	36	32	35	40
Exposé	33	37	40	35	39	43	42	45	50

Protection à la neige poudreuse : les DTU de la série 40.2 révisés indiquent que la protection contre la neige poudreuse par la mise en place d'un écran souple de sous-toiture doit être précisée dans les documents particuliers du marché. Sa mise en œuvre relève du DTU 40.29.



LE CONSEIL DU PRO

De par son concept, la tuile Gallo-Romane peut se poser aussi facilement longitudinalement que transversalement.

Beaucoup de couvreurs la considèrent comme la tuile de type Romane la plus facile à poser.

Nous conseillons la "pose à sec" qui évite l'emploi de mortier en faitages et arêtiers.

RÉPARTITION SUR LA LONGUEUR DU RAMPANT

Toutes les tuiles posées en égout doivent être fixées. Se reporter au DTU en vigueur (DTU 40.21) :

- Europanneton® FCR Inox,
- Clip E pour égout.

La pose d'un peigne d'égout empêche toute intrusion de rongeurs et d'oiseaux. Il est posé en bas de pente et le long de la noue.

La cote DE mentionnée par Monier varie selon la hauteur de basculement, le pureau, la pente du toit et le débord d. Cette cote DE est à ajuster en fonction du débord d désiré.

Pour les tuiles à décroché en nez, on tiendra compte de la partie courante (écoulement de l'eau) pour définir les cotes DE et d.

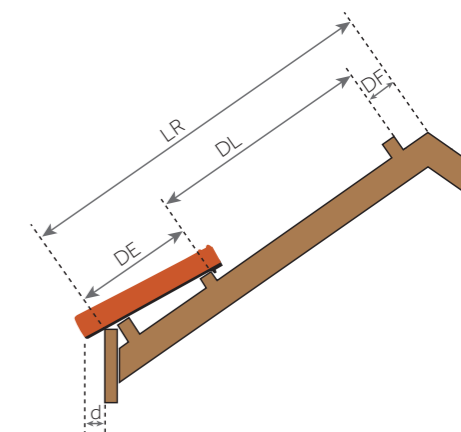
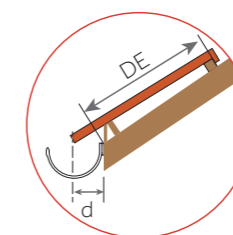

- LR = Longueur du rampant
- DF = Distance du liteau de faitage = $4 \pm 0,5$ cm
- DL = Distance de litonnage = de 35,8 à 36,8 cm
- DE = Distance du liteau à l'égout.
Cette cote est à ajuster en fonction du débord de la tuile à l'égout (cote d) et de la pente de la toiture
- d = Le débord à l'égout est déterminé suivant le type de gouttière. Le nez de la tuile doit être axé à ± 1 cm de la gouttière

RÉPARTITION TRANSVERSALE EN FONCTION DES MONTAGES DE RIVES

La large gamme de tuiles spéciales offre deux choix de finition pour les rives :

- Rives rondes,
- Rives à rabat.

Le sens des rives se détermine en se plaçant face au versant. La fixation est réalisée au moyen de vis à rondelle néoprène.

POSE À JOINTS DROITS

Cotes utiles en cm - Lu = largeur utile

Montage avec rives rondes

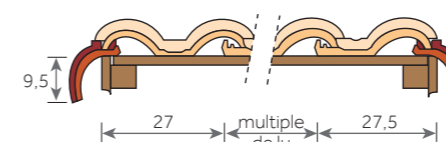

Montage avec rives à rabat

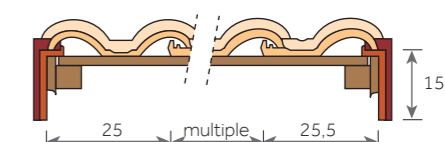

BMI Group France
Network1
40 avenue Aristide Briand,
92220 Bagneux
bmigroup.com/fr

Filiale du groupe Standard Industries, le groupe BMI est le plus grand fabricant de solutions de couverture et d'étanchéité en Europe. Avec 128 sites de production et des activités en Europe, dans certaines régions d'Asie et en Afrique du Sud, la société possède plus de 165 ans d'expérience.

Plus de 9 500 employés proposent aux clients des marques bien établies comme Braas, Monier, Icopal, Bramac, Cobert, Coverland, Klöber, Monarflex, Redland, Siplast, Vedag, Villas, Wierer et Wolfin. Le siège du groupe BMI est basé au Royaume Uni.

Ce document daté de Mars 2025 est un document non contractuel susceptible d'être modifié à tout moment. | BMI se réserve le droit, dans le cadre de notre amélioration continue, de le modifier et de modifier les caractéristiques techniques de sa gamme ainsi que les produits qui y sont référencés. | Les conditions d'impression ne permettent pas nécessairement une reproduction fidèle des couleurs des produits qui ne peuvent donc en aucun cas être considérés comme garantis. | Nous vous invitons à contacter votre interlocuteur local pour votre projet | Réalisation : Centaure | Crédit Photos : BMI | RCS Monier 662043272

