

# CONSEILS DE POSE CORNICHES CR/CG



CG - CORNICHES CACHE-GOUTTIÈRE

CR - CORNICHES QUART DE ROND



# CONSEILS DE POSE CORNICHES CR/CG

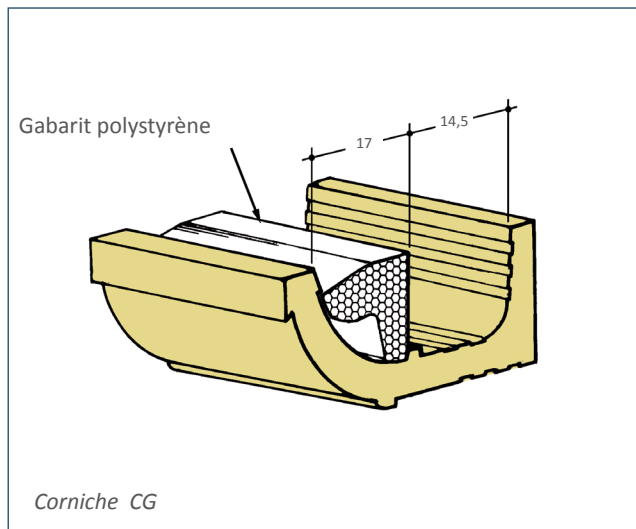
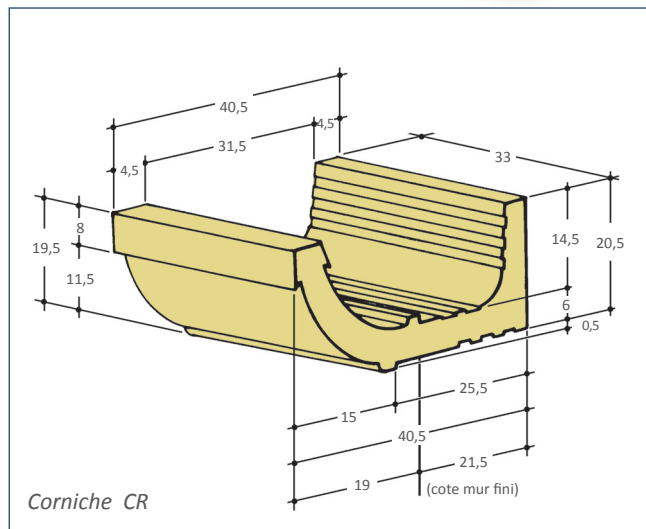

## DESCRIPTION

La corniche CR ou CG existe en blanc ou ton pierre. La saillie de la corniche profil quart de rond par rapport au nu de la façade est de 19 cm.

Les éléments de 33 cm (3 éléments au ml) sont manportables (26,5 kg pour l'élément standard).

Le profil et les dimensions sont identiques sous les 2 appellations CR et CG. En revanche, le modèle CG est muni d'un gabarit polystyrène qui permet de réaliser une réservation dans le nez de la corniche.

A l'intérieur comme à l'extérieur, elles présentent des stries pour la bonne adhérence du mortier.

Tous les impératifs de construction ont été prévus :

- élément d'angle rentrant,
- élément d'angle sortant,
- éléments spéciaux avec réservation pour passage de descente EP,
- élément d'extrémité,
- sur demande, coupes spéciales.

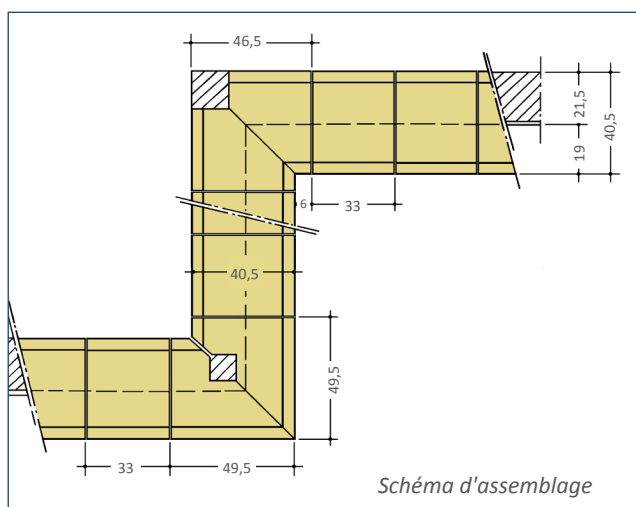
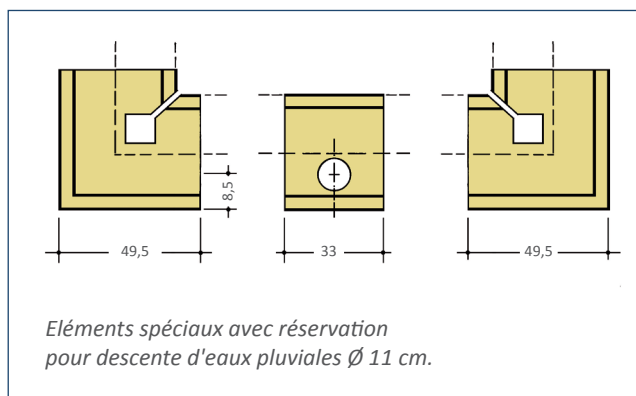

# CONSEILS DE POSE CORNICHES CR/CG

## DOMAINE D'UTILISATION

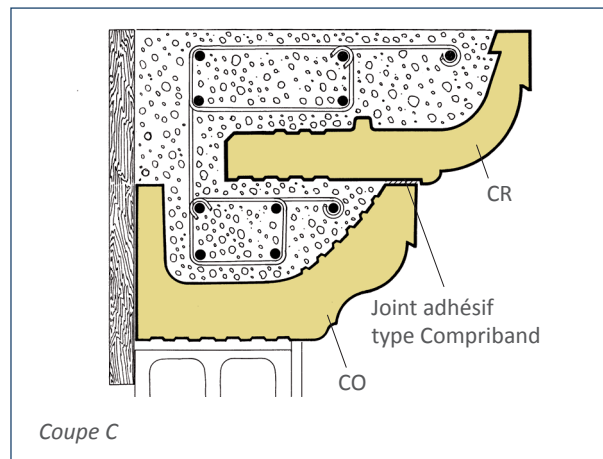
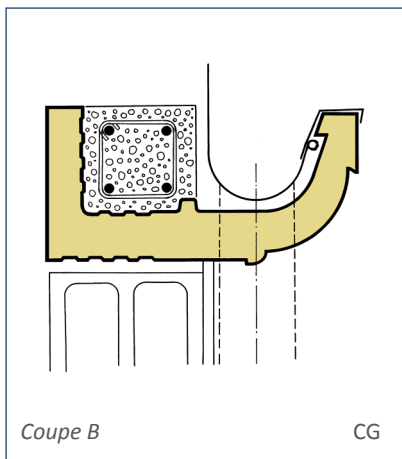
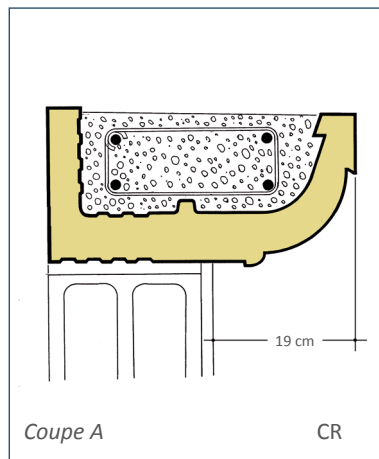

Utilisée en version CR, elle joue uniquement le rôle de chaînage (*coupe A*).

Utilisée en version CG (cache-gouttière), la corniche remplit 2 fonctions: elle sert de chaînage et permet en sa partie évidée de dissimuler la gouttière (*coupe B*).



CR - Quart-de-rond - Coupe A



CG - Cache-gouttière - Coupe B

Superposée à une corniche CO (*coupe C*), elle permet de créer une corniche plus volumineuse, indispensable quand elle est placée à hauteur sur un meuble par exemple.

Dans ce cas de figure, il est conseillé de positionner un joint type Compriband entre la corniche CO et la corniche CR (*voir coupe C*). Ce joint a pour but d'assurer l'étanchéité et d'éviter le contact direct entre les 2 éléments de corniche.



CG - cache-gouttière  
et CO - Doucine  
Coupe C

## MISE EN ŒUVRE

Les corniches CG (cache-gouttière) et CR étant manuyportables, leur mise en œuvre est facile.

Il est nécessaire durant la mise en œuvre d'effectuer leur maintien par un étayage (voir schéma 1).

La pose se fait sur un lit de mortier dans lequel on aura pris soin d'incorporer un produit d'adhérence, type Sikalatex ou similaire, suivant les prescriptions du fabricant.

Afin d'obtenir le meilleur alignement des corniches, il est indispensable de bien positionner les éléments se trouvant aux extrémités du mur qui serviront de référence à l'ouvrage. Aligner les corniches au cordeau par leur face extérieure (voir schéma 2).

Pour régler l'horizontalité, il est nécessaire de tenir compte de la différence de hauteur entre le nez et le talon de la corniche (voir schéma 1). Cette différence de 10 mm permet d'assurer le débordement vers l'extérieur des eaux pluviales en cas d'obturation de la descente EP.

En cas de projection de mortier, nettoyer immédiatement à l'eau claire.

Les éléments de corniches se posent bord à bord. Pour obtenir le meilleur liaisonnement entre les éléments, il est indispensable de créer un joint continu de 2 à 3 mm en enduisant de mortier Weser-Mix WMCJM la face complète de l'élément de corniche qui sera ensuite bien écrasé, lors de la mise en place de l'élément suivant (voir schéma 3).

Le bouchon obturant l'extrémité de la corniche devra être collé au mortier Weser-Mix WMCJM avant de couler le béton de chaînage.

Avant la mise en place des armatures et coulage du béton de remplissage, humidifier l'intérieur de la corniche à refus pour permettre un meilleur accrochage du béton.



Schéma 1 : Maintien



Schéma 2 : Alignement

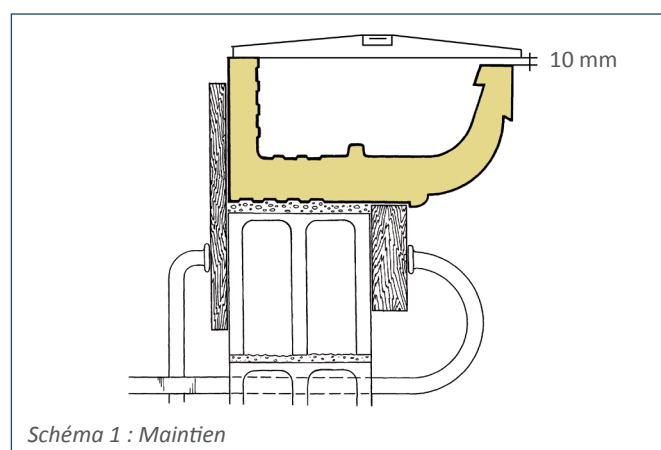

Collage (Schéma 3)

## CORNICHE SOUS TOITURE

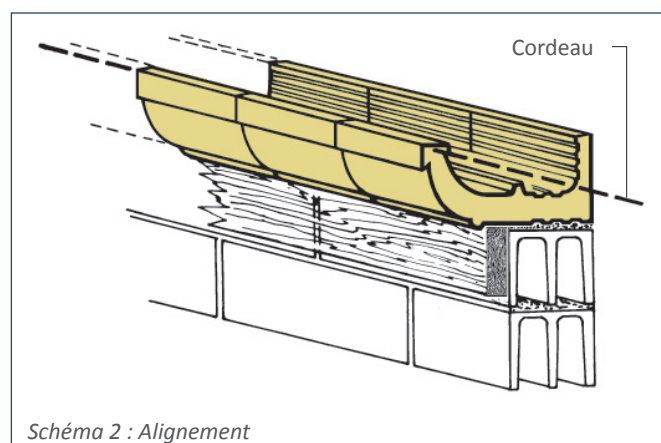
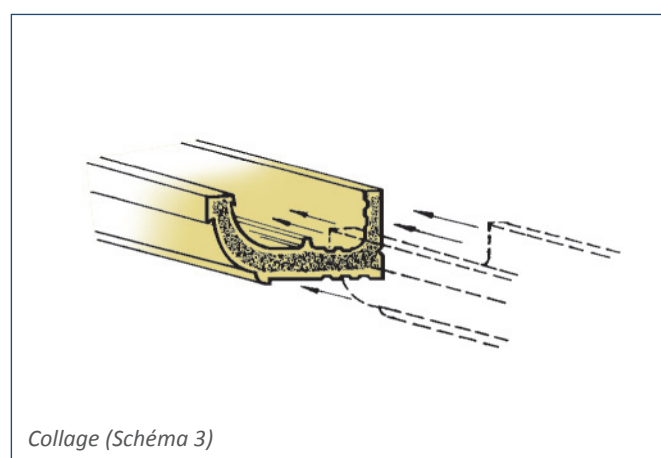
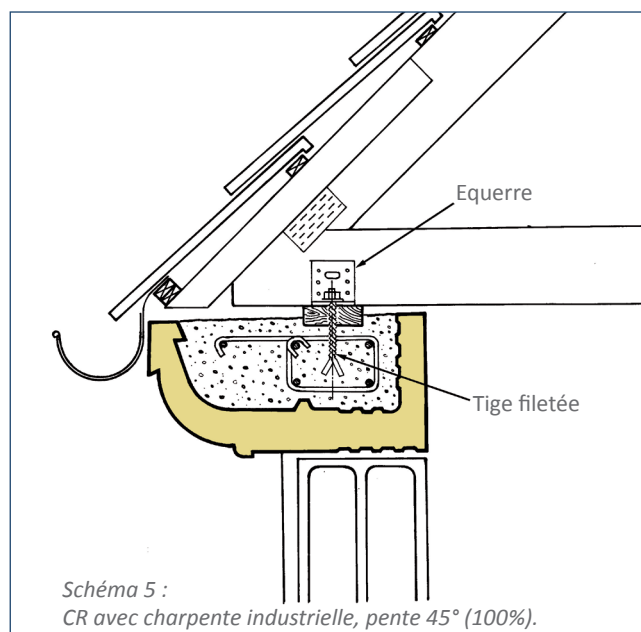
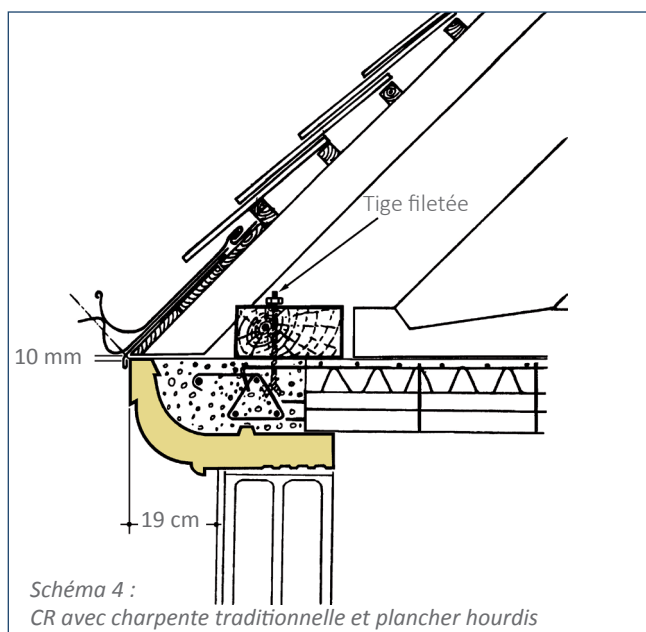

Il est à noter qu'aucun élément de charpente ne doit s'appuyer sur l'extrémité de la corniche. Les charges apportées par la charpente seront centrées sur l'axe du mur et sans poussée latérale. La sablière sera fixée sur la corniche par des tiges filetées qui seront au préalable noyées dans le béton de chaînage. Aucun élément de fixation ne devra être implanté dans les éléments préfabriqués Weser constituant la corniche (voir schémas 4 et 5).

Cas d'une corniche cache-gouttière avec toiture à pente 18° (33%) :

Les fermes seront positionnées à l'arrière de la corniche sur un sabot acier type SAE (Simpson ou similaire) ou sur une muralière.

Pour la fixation, se reporter aux fiches de mise en œuvre éditées par la F.N.I.B.B. ainsi qu'au D.T.U. 31-3.

Des tiges d'ancrage  $\varnothing 8$  ou  $10$ , mises en place avant de couler le béton, peuvent être utilisées pour la fixation des sabots SAE.

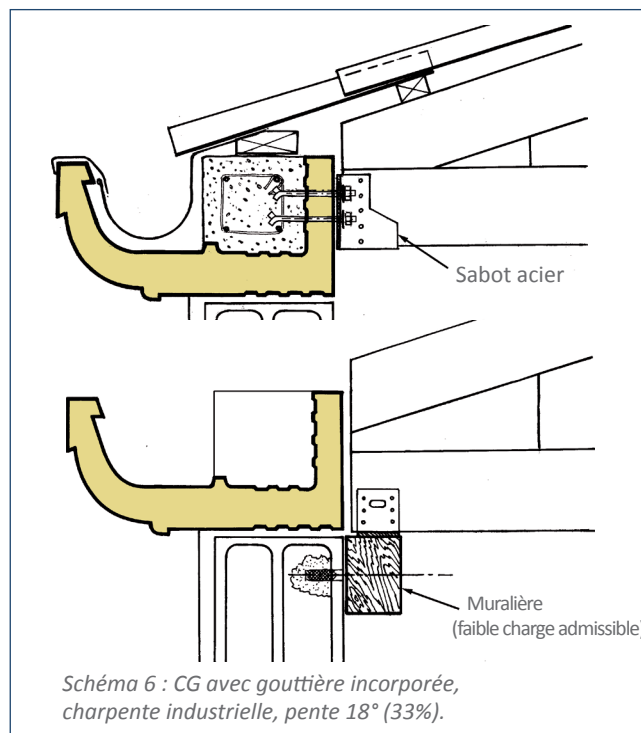

## CORNICHE EN RETOUR DE PIGNON

En dehors du cas le plus courant de pose sous toiture, les corniches peuvent être posées en façade ou en retour sur pignon pour une question esthétique. Dans le cas d'une toiture 2 pentes, le retour sur pignon permet de réaliser plus facilement une corniche cache gouttière.

Dans tous les cas où la corniche n'est pas protégée par la toiture, ni la gouttière, il est nécessaire de mettre en place une protection formant larmier, en zinc par exemple, conforme au DTU 43.2 (voir schéma 7).

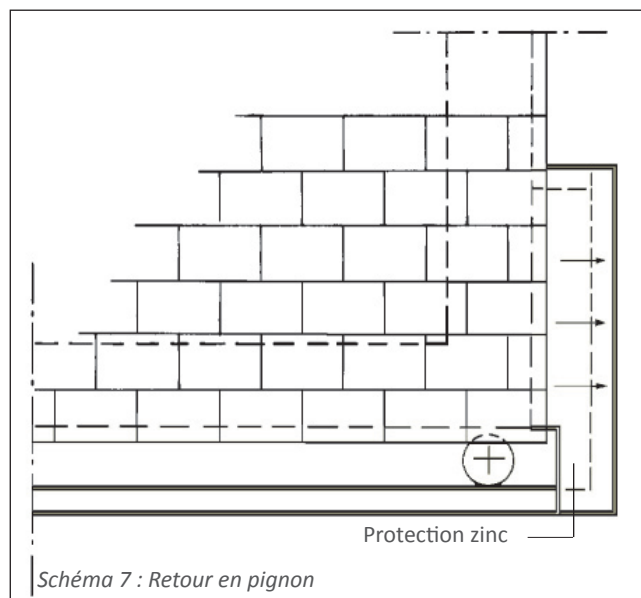

## CORNICHE CACHE GOUTTIÈRE

Utilisée comme cache gouttière, il est recommandé de réaliser son imperméabilisation en enduisant l'intérieur de la corniche CG d'un revêtement souple type Igolastic de Sika, ou similaire. Ce revêtement imperméable s'applique à la brosse en 2 couches. Cette précaution s'avère nécessaire pour éviter tous risques d'infiltrations dues principalement au vent.

Un profil zinc ou PVC devra compléter l'étanchéité en recouvrant la partie supérieure de la corniche. (voir schéma 8)

