

## Gamme de coloris

Pour pallier les légères différences de coloris inhérentes à la cuisson et à la matière première nous vous recommandons de panacher les produits. Pour confirmer votre choix notre service "Envoi échantillons" se tient à votre disposition.



ARDOISÉ



ROUGE



ROUGE ANCIEN



VIEILLI MASSE

Le rendu des coloris sur ces photos n'est pas contractuel et ne peut être complètement fidèle à la réalité.



Ce produit a été fabriqué selon une organisation qualité certifiée conforme par l'AFNOR Certification. Certification à la norme ISO 9001 et à la norme ISO 14001 pour l'environnement.  
Toutes les tuiles EDILIANS Toiture sont conformes aux exigences de la norme NF EN 1304.  
Seuls les modèles de tuile identifiés par le logo NF, NFM ou NFFP sont conformes aux exigences du référentiel de la Marque NF Tuiles de Terre Cuite NF063.  
Les caractéristiques certifiées par la marque NF Tuile Terre Cuite sont l'aspect, les caractéristiques géométriques, la résistance à la rupture par flexion, l'imperméabilité (classe 1), la résistance au gel selon NF EN 539-2, la résistance au gel "climat de montagne" (uniquement pour les modèles identifiés par le logo NFM) l'aptitude à être utilisée sur des couvertures Faible pente (uniquement par le logo NF FP). [www.marque-nf.com](http://www.marque-nf.com)

## SERVICES EDILIANS À vos côtés tout au long du projet



### Bureau d'études

Des experts réalisent vos projets les plus complexes et répondent à toutes vos questions.



### Service échantillons

La livraison d'échantillons en 72h pour vous aider à faire votre choix.



### Hotline

Une équipe d'experts répond à toutes vos questions techniques.

[hot.line@edilians.com](mailto:hot.line@edilians.com)

0 810 148 223 Service 0,06 € / min + prix appel

### EDILIANS

Site industriel  
de Commenailles  
39140 COMMENAILLES  
Tél : 03 84 44 14 33  
Fax : 03 84 44 12 34

[edilians.com](http://edilians.com)

# STANDARD 9 Jacob

## DES CARACTÉRISTIQUES TECHNIQUES À TOUTES ÉPREUVES

Tuile à emboîtement grand moule  
faiblement galbée à relief

Réf. 217



NOS SOLUTIONS TOITURE

[edilians.com](http://edilians.com)



- Haute résistance mécanique
- Adaptée aux climats rigoureux
- Pureau variable 35 mm
- Rapidité de pose



# EDILIANS

Façonnons un avenir durable

Cette documentation annule et remplace les précédentes éditions. Ce document a une valeur non contractuelle et est notamment susceptible d'être modifié à tout moment (voir les informations actualisées sur la fiche produit du site [www.edilians.com](http://www.edilians.com)). Les photographies correspondent à des suggestions de présentation et ont une valeur non-contractuelle. Edilians S.A.S., capital de 161 227 700 €, RCS Lyon B 449 354 224, et siège social au 65, Chemin du Moulin Carron, 69570 Dardilly, France. Réalisé par © 11-2021 C'TOUTKOM pour la conception, création et mise en page, située Impasse de la Forge - 69400 Arnas. Imprimé par ID IMPRIMERIE DECOMBAT, située 25, rue Georges Charpak - Zone des Montels - 63118 Cebazat. / © 2021 Edilians. Tous autres droits réservés.



# STANDARD 9 Jacob

Tuile à emboîtement  
grand moule  
faiblement  
galbée à  
relief

## Caractéristiques techniques

**Site de production :**  
Commenailles

**Longueur hors tout :**  
≈ 450 mm

**Largeur hors tout :**  
≈ 315 mm

**Largeur utile :**  
≈ 273 mm

**Nb au m<sup>2</sup> :**  
de 9,8 à 10,8  
selon recouvrement

**Pureau catalogue variable :**  
de 340 mm mini à 375 mm maxi

**Ml de liteaux par m<sup>2</sup> de couverture :**  
- au pureau mini de 340 mm : = 2,94 ml  
- au pureau moyen de 357 mm : = 2,80 ml  
- au pureau maxi de 375 mm : = 2,67 ml

**Poids unitaire :**  
≈ 4,4 kg

**Poids au m<sup>2</sup> :**  
≈ 44 kg (10 tuiles au m<sup>2</sup>)

**Quantité par palette :**  
240 tuiles

**DTU :**  
40-21

**Pose :** joints croisés  
ou possible en joints droits uniquement  
si la pente est supérieure à 50%

**Emboîtement :** double

**Classe de galbe :**  
G1\*



## COUPES TRANSVERSALES AU NIVEAU DU LITEAU

Pose avec rives individuelles

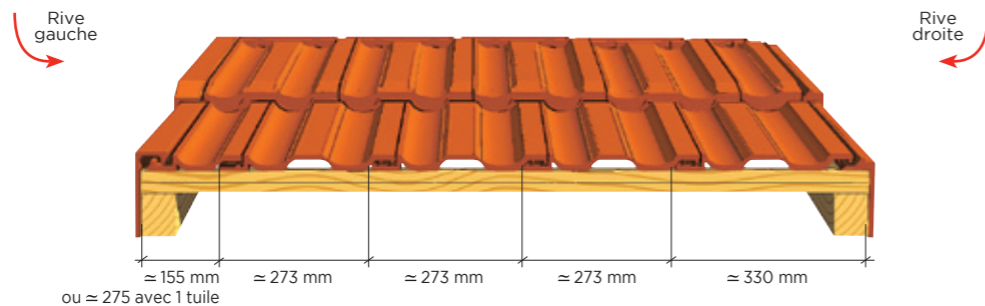

## COTATIONS

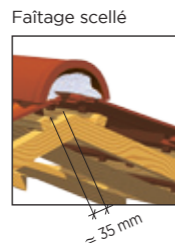
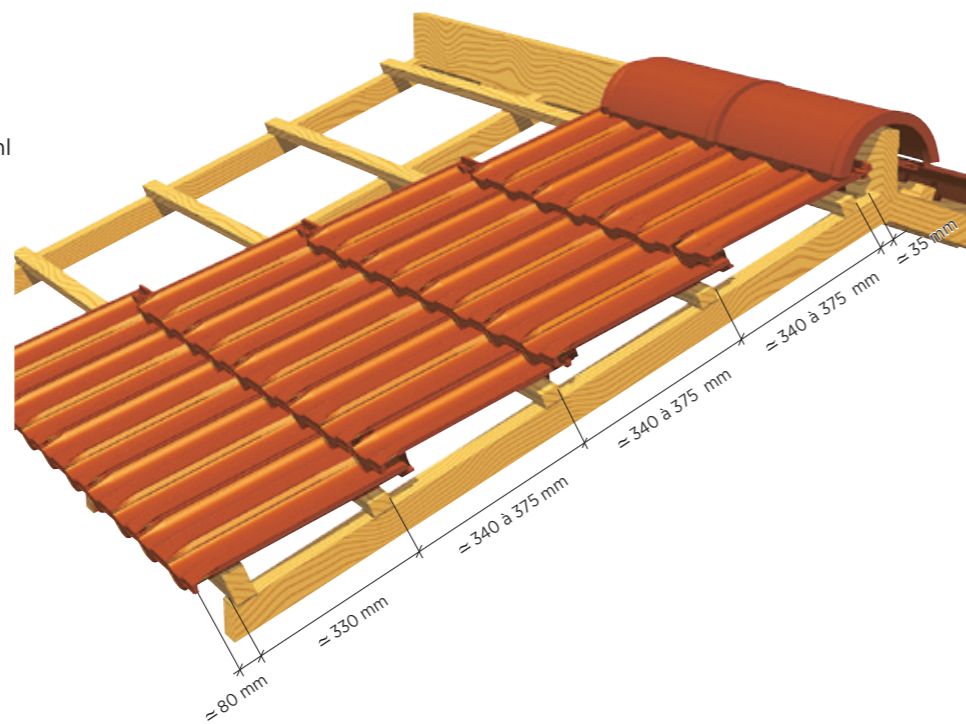

## TABLEAUX DES PENTES MINIMALES ADMISSIBLES (exprimé en % - extrait du DTU 40-21).

Important : au-delà de 12 ml de projection horizontale contacter notre Hot Line.

Colonne A : rampants jusqu'à 6,5 m de projection horizontale. Colonne B : rampants supérieurs à 6,5 m jusqu'à 9,5 m de projection horizontale.

Colonne C : rampants supérieurs à 9,5 m jusqu'à 12 m de projection horizontale.

Sites	Zones géographiques d'application								
	Zone 1 < 200 m			Zone 2 entre 200 m et 500 m			Zone 3 > 500 m		
	A	B	C	A	B	C	A	B	C
Protégé	25%	28%	32%	27%	32%	35%	30%	36%	40%
Normal	25%	28%	32%	27%	32%	35%	30%	36%	40%
Exposé	33%	35%	42%	37%	39%	45%	40%	43%	50%

Sites	Zones géographiques d'application								
	Zone 1 < 200 m			Zone 2 entre 200 m et 500 m			Zone 3 > 500 m		
	A	B	C	A	B	C	A	B	C
Protégé	19%	22%	23%	21%	24%	26%	23%	26%	30%
Normal	21%	24%	27%	23%	27%	30%	26%	31%	34%
Exposé	28%	30%	36%	32%	33%	39%	34%	37%	43%

## TUILES COMPLÉMENTAIRES

Accessoires de plain pan

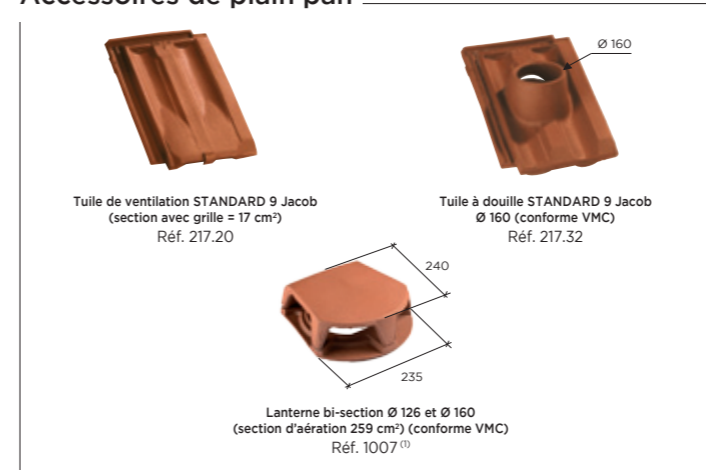

Accessoires de rive

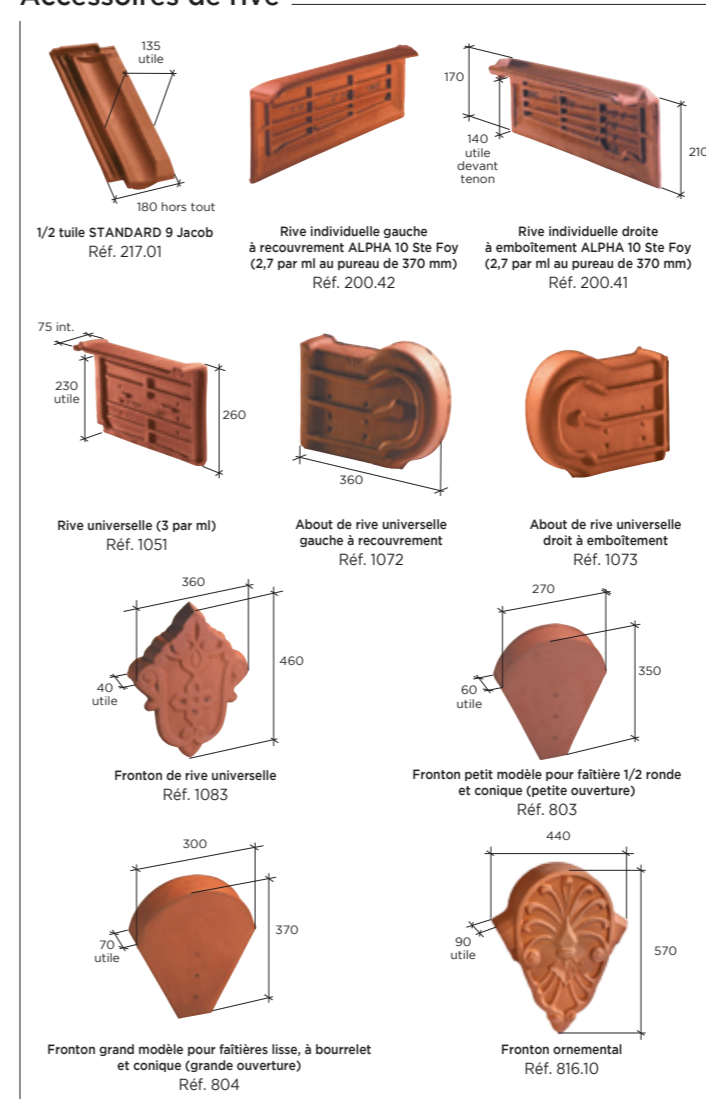

Accessoires de faîtière

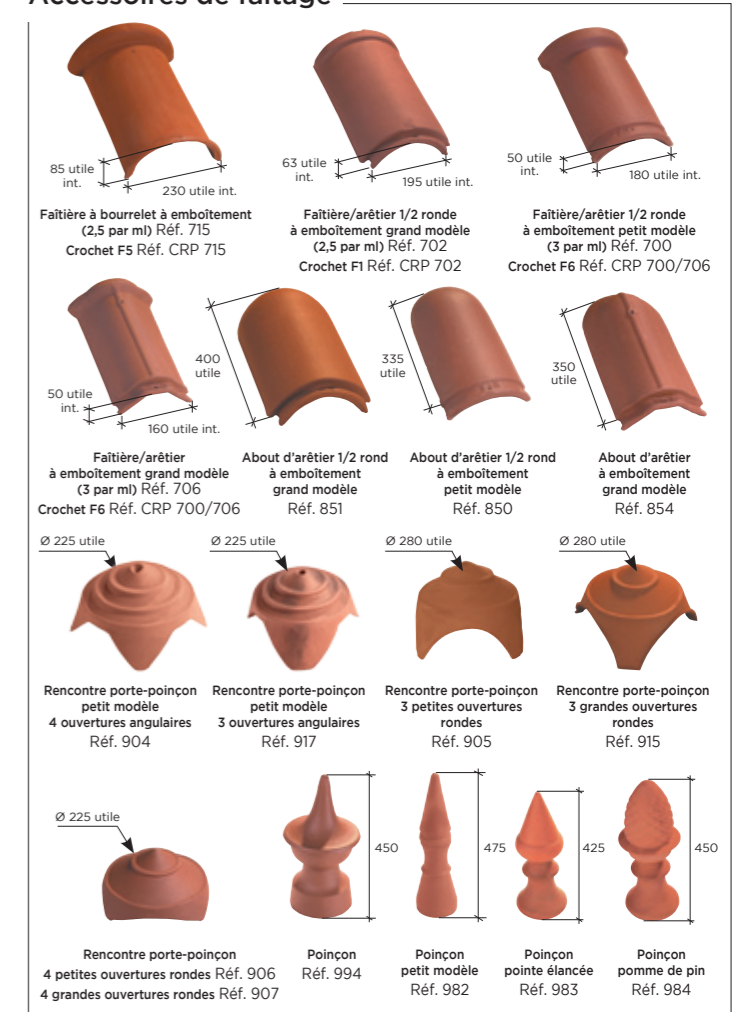

Autres produits



(1) VMC : perte de charge inférieure à 25 Pa pour un débit d'extraction aéraulique de 200 m<sup>3</sup>/h, conforme aux prescriptions du DTU 68.3 et CPT 3615.  
(2) Pose limitée à 3 unités et 2 rangs successifs.

\* La classe de galbe de la tuile nécessite de choisir un cloisoir ventilé adapté avec la forme de celle-ci, selon le référentiel de certification QB "cloisoirs ventilés".

Pour les compatibilités de coloris par accessoire, merci de consulter notre site internet.